

FICHA TÉCNICA

BOMBO DOSIFICADORA DE SAL

DSF-S1500

Máquina adecuada para realizar la dosificación de sal en frutos secos, esta tolva garantiza que cada fruto seco reciba la cantidad perfecta de sal, ofreciendo un producto final consistente y delicioso.



CARACTERÍSTICAS TÉCNICAS:

- Fabricado en acero inoxidable AISI316 y AISI304.
- Dosificación Precisa: Garantiza una dosificación precisa de la sal en los procesos industriales.
- Eficiencia: Optimiza el uso de la sal y reduce el desperdicio.
- Construcción Duradera: Fabricado con materiales resistentes para una larga vida útil.
- Fácil Mantenimiento: Diseño que permite un mantenimiento y limpieza sencilla.
- Control de Proceso: Permite ajustar la dosificación según las necesidades de producción.
- Control a través de pantalla PLC

MODELO: DSF-S1500

DIMENSIONES: FONDO 1250mm. / LARGO 2200 mm. / ALTO 2400 mm.

POTENCIA MOTOR: 0,25 KW

VOLTAJE: 250V II.

DIMENSIONES

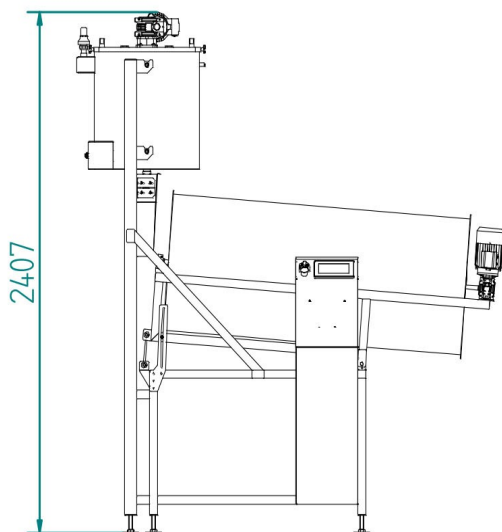

VISTA LATERAL

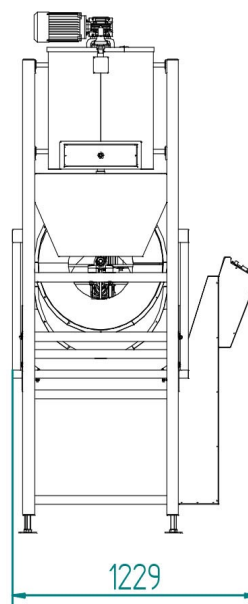

VISTA FRONTAL

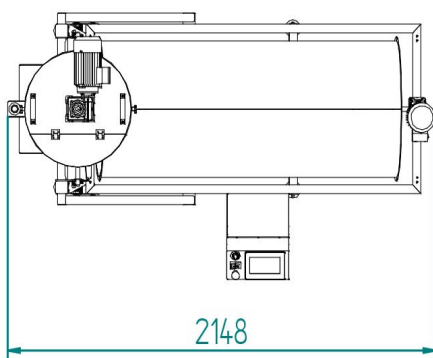

VISTA PLANTA

La Empresa se reserva el derecho a efectuar modificaciones técnicas sin preaviso.

www.inhospaan.com

V1.1 - 2023/09/01